



MICROWAVE **MF842**

Microwave Oven with grill

دفترچه راهنمای استفاده از مایکروویو

## فهرست محتوا

۱	اقدامات احتیاطی برای جلوگیری از قرار گرفتن بیش از حد در معرض امواج مایکروویو .....
۱	مشخصات فنی .....
۲	نکات ایمنی مهم .....
۴	نصب و راه اندازی اتصال به زمین به منظور کاهش خطر آسیب به اشخاص .....
۵	نحوه نظافت .....
۵	ظروف و ابزار آشپزی .....
۵	هشدار احتمال آسیب فیزیکی .....
۶	ظروفی که شما میتوانید داخل مایکروویو استفاده کنید .....
۷	ظروفی که نباید داخل مایکروویو استفاده کنید .....
۷	راه اندازی مایکروویو .....
۷	نام لوازم و قطعات ظاهری و نمایش محل قرارگیری آنها در مایکروویو .....
۸	راه اندازی و نصب سینی چرخان .....
۹	راه اندازی روی کانتر .....
	(جهت نصب دستگاه حتما با خدمات پس از فروش شرکت آلیش تماس بگیرید)
۹	نصب مایکروویو .....
۱۰	دستورالعمل اجرایی .....
۱۰	۱. سطح قدرت .....
۱۰	۲. تنظیمات ساعت .....
۱۰	۳. تایمر پخت .....
۱۱	۴. پخت مایکروویو .....
۱۱	۵. پخت گریل .....
۱۲	۶. پخت ترکیبی (مایکروویو + گریل) .....
۱۲	۷. پخت سریع .....
۱۲	۸. یخ زدایی بر اساس وزن .....
۱۲	۹. یخ زدایی با زمان .....
۱۳	۱۰. پاپ کورن (پف فیل) .....
۱۴	۱۱. سیب زمینی .....
۱۴	۱۲. سبزی منجمد .....
۱۳	۱۳. نوشیدنی .....
۱۴	۱۴. انواع گوشت .....
۱۴	الف) مرغ .....
۱۴	ب) گوشت گاو .....
۱۴	ج) گوشت پرچرب (خوک) .....
۱۴	۱۵. ظرف غذا .....
۱۴	۱۶. پیتزا منجمد .....
۱۴	۱۷. پخت چند مرحله ای .....

۱۵	.....	18. قفل کودک
۱۵	.....	19. عملکرد حافظه
۱۵	.....	20. بررسی عملکرد
۱۶	.....	21. یادآوری پایان پخت
۱۶	.....	22. سایر عملکردها
۱۶	.....	رفع ایراد

### اقدامات احتیاطی برای جلوگیری از قرار گرفتن بیش از حد در معرض امواج مایکروویو

- وقتی درب دستگاه باز است از آن استفاده نکنید زیرا این کار میتواند باعث شود شما در معرض اموا خطرناک مایکروویو قرار بگیرید.
- به این نکته توجه کنید که قفل های ایمنی درب آسیب نبینند و اصلاً آن ها را دستکاری نکنید.
- هیچ شیئی را بین قسمت جلویی دستگاه و درب آن قرار ندهید، همچنین اجازه ندهید خاک یا باقیمانده پاک کننده ها روی سطوح درزگیر جمع شود.
- هشدار: در صورتیکه درب یا درزگیرهای درب آسیب دیده باشد، تا زمانی که دستگاه توسط تکنسین های شرکت آلیش تعمیر نشده است به هیچ عنوان از آن استفاده نکنید .

**نکته:** اگر در نظافت و تمیزی مایکروویو کوتاهی کنید، این احتمال وجود دارد که سطح آن آسیب دیده و در گذر زمان تخریب شود و در نتیجه طول عمر مفید دستگاه را کاهش میدهد و حتی ممکن است سبب نشر امواج مضر مایکروویو شود که بسیار خطر آفرین می باشد.

### مشخصات فنی

مدل	MF-842
ولتاژ	220V~240V 50Hz
توان ورودی (مایکروویو)	1550 w
توان خروجی (مایکروویو)	1100 w
توان ورودی (گریل)	1200 w ~1400 w

## نکات ایمنی مهم

**هشدار:** برای کاهش خطر آتش سوزی، برق گرفتگی، آسیب به افراد یا قرار گرفتن در معرض امواج مایکروویو، هنگام استفاده از دستگاه خود حتماً به نکات ایمنی زیر توجه فرمایید:

- بخش "اقدامات احتیاطی برای جلوگیری از قرار گرفتن بیش از حد در معرض امواج مایکروویو" را مطالعه کرده و رعایت کنید.
- توصیه میشود کودکان زیر ۸ سال و افرادی که توانایی های جسمی، حسی یا ذهنی کمتری دارند یا تجربه کافی استفاده از ابزار الکتریکی را ندارند از این دستگاه استفاده نکنند. در صورت ضرورت تاکید میشود که تحت نظارت باشند و دستورالعمل های استفاده ایمن از دستگاه در اختیار آنان قرار داده شده و درک درستی از خطرات مربوطه پیدا کرده باشند.
- از بازی کودکان با این دستگاه جلوگیری کنید.
- نظافت و نگهداری این دستگاه را نباید کودکان زیر ۸ سال انجام دهند. برای کودکان ۸ سال به بالا هم در صورت ضرورت حتماً تحت نظارت افراد بزرگسال و آموزش دیده این کار صورت گیرد.
- کودکان زیر ۸ سال را از دستگاه دور نگه دارید مگر آن که تحت نظارت افراد بالغ باشند.
- دستگاه و سیم آن را دور از دسترس کودکان کمتر از ۸ سال نگهداری کنید.
- در صورت آسیب دیدن سیم برق دستگاه، دست زدن و استفاده از آن تا زمانیکه توسط تکنسین های متخصص مجاز شرکت آلیش تعمیر نشده مجاز نمی باشد.
- هشدار:** قبل از تعویض لامپ از خاموش بودن دستگاه اطمینان حاصل نمایید تا از خطر برق گرفتگی جلوگیری شود. (حتماً دو شاخه دستگاه از منبع برق یا پریز جدا شود)
- هشدار:** انجام هر گونه سرویس یا تعمیر برای هر کسی غیر از تکنسین های آلیش خطرناک است زیرا قاب دستگاه وظیفه محافظت در برابر اشعه را دارد و عملیات باز کردن قاب دستگاه ممکن است فرد را در معرض خطر تشعشع مایکروویو قرار دهد. (جهت هر گونه تعمیرات با خدمات پس از فروش آلیش تماس بگیرید)
- هشدار:** مایعات و سایر مواد غذایی بر اثر حرارت منبسط میشوند پس نباید در ظروف در بسته در مایکروویو گرم شوند چرا که میتوانند باعث ترکیدن ظرف شوند.
- از آنجایی که احتمال آتش گرفتن ظروف پلاستیکی و کاغذی هنگام گرم کردن وجود دارد، وقتی در حال گرم کردن مواد غذایی در ظروف پلاستیکی یا کاغذی هستید، مراقب باشید و بر عملکرد دستگاه نظارت کنید.
- فقط از ظروفی استفاده کنید که مخصوص استفاده در مایکروویو است.
- در صورت انتشار دود، دستگاه را خاموش کرده و از برق بکشید. هرگز تا وقتی اطمینان حاصل نکردید که شعله های آتش خاموش شده اند و خطری وجود ندارد، اقدام به باز کردن درب دستگاه نکنید و حتماً با خدمات پس از فروش آلیش تماس بگیرید.
- وقتی نوشیدنی های خود را با مایکروویو حرارت میدهید، برخی نوشیدنی ها حرارت را در خود نگه داشته و به نقطه جوش و سرریز شدن می رسند، زیرا ممکن است جوش آمدن آن ها با تاخیر زمانی صورت گیرد. بنابراین هنگام دست زدن و برداشتن آن ها دقت کنید.
- دمای محتویات شیشه شیر و غذایی را که برای کودکان گرم می کنید قبل از مصرف باید کنترل کنید تا احیاناً منجر به سوختگی کودک نشود. پیشنهاد می گردد از گرم کردن شیر در مایکروویو برای کودکان صرفه نظر گردد.
- تخم مرغ پوست گرفته نشده و تخم مرغ آب پز کامل را نباید در مایکروویو گرم کنید زیرا ممکن است در حین گرم کردن و یا حتی پس از پایان آن بر اثر تجمع حرارت تخم مرغ منفجر شود.

۱۷. مایکروویو باید به طور مرتب تمیز شود و هر گونه باقیمانده های مواد غذایی را پاک کنید، تا از نشت امواج جلوگیری شود.
۱۸. اگر دستگاه از نظر نظافت و تمیزی در وضعیت مناسبی نگهداری نشود، احتمال این وجود دارد که سطح آن آسیب دیده و در گذر زمان تخریب شود. این امر طول عمر دستگاه را کاهش داده و حتی ممکن است خطر آفرین شود.
۱۹. دستگاه نباید پشت درب های تزئینی نصب شود چراکه ممکن است باعث گرم شدن بیش از حد دستگاه شود (این مورد برای وسایلی که خود دارای درهای تزئینی هستند کاربرد ندارد)
۲۰. فقط از دماسنج توصیه شده برای این مایکروویو استفاده کنید. (برای دستگاه هایی که مجهز به امکانات استفاده از دماسنج هستند)
۲۱. مایکروویو را نباید در داخل کابینت راه اندازی کرد.
۲۲. این دستگاه برای استفاده خانگی و کاربردهای مشابه در نظر گرفته شده است. مانند: اتاق آشپزخانه کارکنان در مغازه ها و فروشگاه ها، دفاتر و سایر محیط های کاری، توسط مسافران هتل ها، متل ها و سایر محیط های اقامتی، خانه های کشاورزان، اماکن اقامتی، سیاحتی، خانه های روستایی، مسافر خانه ها و ... و استفاده از آن برای محیط هایی مانند آزمایشگاه، کشتی و ... مجاز نمی باشد.
۲۳. مایکروویو برای گرم کردن غذا و نوشیدنی ساخته شده است. خشک کردن غذا یا لباس و گرم کردن پدهای حرارتی، دمپایی روفرشی، سیم ظرفشویی، پارچه نمدار و ... میتواند باعث آسیب رسیدن به دستگاه، ایجاد جرقه و حتی آتش سوزی شود.
۲۴. ظروف فلزی یا چینی که لبه آنها با آبکاری نقره یا طلا تزئین شده که محتوی غذا و نوشیدنی میباشد را نباید با مایکروویو گرم کنید.
۲۵. برای نظافت درون و سطح دستگاه مجاز به استفاده از بخارشوی نمی باشید.
۲۶. نصب دستگاه حتما باید روی سطح صاف و ثابت صورت گیرد، طراحی این دستگاه به گونه ایست که بتوان از آن به طور مستقل استفاده کرد.
۲۷. سطح پشتی دستگاه باید به سمت دیوار باشد ولی آن را به دیوار نچسبانید. حداقل ۵ سانتی متر باید از دیوار فاصله داشته باشد.
۲۸. ممکن است هنگام استفاده از دستگاه روی سطوح، آن سطح داغ شود.
۲۹. برای تمیز کردن سطح شیشه ای درب مایکروویو، از شوینده های قوی و ابزار تیز و فلزی که میتواند روی شیشه خط ایجاد کند مانند کاردک استفاده نکنید چراکه در گذر زمان میتواند باعث آسیب دیدن و یا خرد شدن و شکستن شیشه شود.
۳۰. هشدار: دستگاه و قسمت های در دسترس آن هنگام استفاده داغ میشوند. از برخورد دست خود با قطعات داغ شده بپرهیزید و مراقب کودکان خود باشید که آسیب نبینند.
۳۱. هشدار: وقتی که از حالت پخت ترکیبی دستگاه استفاده میکنید، حتما مراقب کودکان باشید چرا که در حین عملیات گرم کردن و حتی پس از آن، حداقل تا نیم ساعت دستگاه داغ است.
۳۲. دقت شود مواد غذایی را بیش از حد گرم ننمایید.
۳۳. از مایکروویو به عنوان وسیله ای جهت ذخیره و یا نگهداری مواد غذایی، نان، غذاهای پخته شده و غیره استفاده نشود.
۳۴. هرگز از این وسیله کنارآب در زیر زمین های مرطوب و کنار استخرها استفاده نگردد.
۳۵. از قرارگرفتن کابل دستگاه در زیر میز، لبه کابینت، لای درب، لبه های تیز و برنده جلوگیری نمایید.

۳۶. در هنگام استفاده سطوح داخلی و المنت دستگاه داغ می شوند لذا از دست زدن به آنها خودداری شود.

۳۷. در محل تغذیه برق دستگاه تمهیداتی جهت قطع تمام قطب وسیله که قابل دسترس هم باشد، پیش بینی گردد.

۳۸. از روشن کردن دستگاه در زمانیکه درب آن باز است خودداری شود.

۳۹. برای نصب دستگاه از منبع تغذیه تک استفاده شود. (استفاده از سه راهی مجاز نمیباشد)

**این موارد را با دقت مطالعه کرده و برای مراجعات بعدی نگهداری کنید.**

### **نصب و راه اندازی اتصال به زمین بمنظور کاهش خطر آسیب به اشخاص ( قابل توجه سرویسکاران شرکت آلیش )**

#### **خطر برق گرفتگی:**

دست زدن به برخی از بخش های داخلی دستگاه میتواند منجر به برق گرفتگی شود. این امر ممکن است باعث آسیب فیزیکی یا حتی مرگ شود. از باز کردن بدنه این دستگاه جدا خودداری کنید.

#### **هشدار برق گرفتگی:**

استفاده نادرست از محل نصب میتواند منجر به برق گرفتگی شود. تا زمانی که دستگاه به درستی نصب نشده و اتصال به زمین برقرار نشده است، آن را به برق وصل نکنید.

– این دستگاه باید اتصال به زمین داشته باشد. هنگام اتصالی کردن برق (اتصال کوتاه) ، اتصال به زمین خطر برق گرفتگی را به شدت کاهش می دهد زیرا مسیری برای خروج جریان الکتریکی ایجاد شده و جریان تخلیه می گردد.

– اگر درک کاملی از اتصال به زمین ندارید و یا شک دارید که اتصال به زمین برقرار شده یا نه، با یک برق کار یا نیروی تعمیراتی مجرب مشورت کنید و حتما از اینکه دستگاه به زمین اتصال دارد مطمئن شوید.

1. سیم در نظر گرفته شده برای این دستگاه کوتاه است. علت این کار کاهش ریسک و خطرات احتمالی گیر کردن سیم حین حمل و جابجایی و آسیب دیدن سیم است.

2. اگر لازم است از سیم بلند یا سیم سیار استفاده کنید، موارد زیر را در نظر داشته باشید:

– توان خروجی رابط حداقل به اندازه توان خروجی دستگاه شما باشد.

– سیم رابط حتما از نوع ارت دار باشد (اتصال به زمین داشته باشد)

– رابط حتما به نحوی گذاشته شود تا از کانتر آویزان نشده و به جایی گیر نکند زیرا سیم آزاد میتواند هنگام حرکت و جابجایی بصورت تصادفی به فرد یا وسیله ای گیر کرده، منجر به حادثه و یا سبب واژگون شدن دستگاه شود.

## نحوه نظافت

قبل از شروع به نظافت، دقت شود که دستگاه به برق وصل نباشد.

1. محفظه دستگاه را با پارچه ای نم دار به آرامی تمیز کنید.
2. لوازم دستگاه را با استفاده از مواد شوینده مناسب که به دستمال اسپری شده باشد نظافت کنید.
3. بدنه، درزگیر ها و سایر اقلام نزدیک درب دستگاه را با احتیاط توسط پارچه ای نم دار نظافت کنید.
4. از شوینده های قوی یا اقلام نیز و برنده فلزی برای نظافت درب دستگاه استفاده نکنید، استفاده از این اقلام ممکن است باعث مخدوش شدن شیشه یا حتی شکستن آن شود.
5. نکته آموزشی: برای نظافت آسان تر دیواره های محفظه دستگاه، نصف لیمو ترش را داخل یک ظرف قرار دهید، 300 میلی لیتر آب درون آن بریزید، دمای حداکثری دستگاه را انتخاب کرده و اجازه دهید 10 دقیقه دستگاه کار کند. این کار باعث نرم شدن آلودگی ها و کثیفی های داخل محفظه شده و شما به راحتی میتوانید با یک دستمال مرطوب و سپس دستمال خشک آن ها را پاک کنید.

## ظروف و ابزار آشپزی

### هشدار احتمال آسیب فیزیکی

هرگونه دستکاری و باز کردن قاب دستگاه باید توسط تکنسین های شرکت آلیش انجام شود در غیر این صورت میتواند باعث آسیب به فرد شود، چرا که این قاب، محافظی است در برابر امواج مضر که دستگاه دارد و هم بدلیل وجود برق ولتاژ بالا محافظی در برابر برق گرفتگی شدید می باشد. استفاده از برخی ظروف داخل مایکروویو مجاز نیست. اگر درباره ظرفی دچار شک هستید مراحل زیر را طی کنید:

1. درون ظرفی که مناسب برای استفاده داخل مایکروویو هست، یک لیوان (حدود 250 سی سی) آب سرد ریخته و همراه با ظرف مورد نظر در داخل مایکروویو قرا دهید.
2. دستگاه را با حداکثر توان و به مدت 1 دقیقه روشن کنید.
3. درب را باز کرده و دمای ظرف مورد نظر را امتحان کنید، اگر داغ شده بود از استفاده از آن بپرهیزید.
4. مدت زمان یک تست، یک دقیقه می باشد.



## ظروفی که شما میتوانید داخل مایکروویو استفاده کنید:

عنوان	ملاحظات
ظرف سرخ کردنی	راهنمایی های سازنده ظرف را مطالعه کنید. کف ظرف باید حداقل از المنت 5 میلی متر فاصله داشته باشد و 8 سانتی متر بالاتر از کف مایکروویو باشد. استفاده نادرست ممکن است باعث آسیب دیدن صفحه گردان شود.
ظرف غذا	فقط از ظروف مخصوص مایکروویو ( زیر ظرف توسط سازنده اعلام شده است) استفاده کنید. راهنمایی های سازنده ظروف را مطالعه کنید. از ظروف شکسته، ترک خورده یا لب پر شده استفاده نکنید.
ظرف شیشه ای	بدون درب استفاده کنید. فقط برای گرم کردن خوراکی استفاده شود (نه پخت غذا). بیشتر ظرف های شیشه ای در برابر حرارت مقاوم نبوده و احتمال شکستن آن ها وجود دارد
کیسه های پخت در مایکروویو (مانند پاپ کورن)	راهنمایی های سازنده را مطالعه کنید. اگر درب کیسه فلزی است یا بست فلزی دارد از آن استفاده نکنید. اطمینان حاصل کنید که روزه ای برای خروج بخار از کیسه وجود دارد.
ظرف کاغذی	برای پخت های کوتاه یا گرم کردن استفاده کنید. هنگام گرم کردن این ظروف بر عملکرد مایکروویو نظارت داشته باشید.
حوله کاغذی	این حوله ها برای جذب چربی و روغن اضافی و گرمایش مجدد غذا استفاده میشود. هنگام پخت و پز کوتاه مدت همواره به عنوان ناظر در کنار دستگاه حضور داشته باشید.
کاغذ پوستی (کاغذ روغنی پخت)	بعنوان پوشش جهت جلوگیری از پریدن روغن یا بخار استفاده کنید. با نظارت مستقیم در زمان کوتاه استفاده شود.
ظرف پلاستیکی	فقط وقتی برای استفاده در مایکروویو تایید شده اند، مجاز می باشد. راهنمایی های سازنده را مطالعه کنید. روی آن ها باید برچسب یا تگ "Microwave safe" (امن برای استفاده در مایکروویو ) درج شده باشد. برخی ظروف پلاستیکی با گرم شدن مواد داخل، کمی نرم میشوند. حواستان باشد درب برخی ظروف، کاملا کیپ می شود، حتما درب آن ها را نیمه باز گذاشته یا اگر درپچه تخلیه ای دارند آن را باز کنید
بسته بندی پلاستیکی (کیسه فریزر و سلفون)	فقط وقتی برای استفاد در مایکروویو تایید شده اند. برای جذب رطوبت مواد غذایی استفاده می شوند. اجازه ندهید که هنگام حرارت دیدن با مواد غذایی تماس داشته باشد.
دما سنج	فقط وقتی برای استفاده در مایکروویو تایید شده اند. برای تعیین دمای گوشت ، شیرینی و ...
کاغذ موم دار	جهت جلوگیری از پاشیدن روغن و مواد غذایی و صرفا برای حفظ رطوبت هنگام پخت استفاده شود

**ظروفی که نباید داخل مایکروویو استفاده کنید:**

عنوان	ملاحظات
ظروف آلومینیومی	ممکن است باعث جرقه شوند. مواد غذایی را در ظروفی که مجاز هستند بریزید.
کارتن غذا یا دسته فلزی	ممکن است باعث جرقه شوند. مواد غذایی را در ظروفی که مجاز هستند بریزید.
ظروف فلزی یا ظروفی که بخش فلزی دارند	بخش های فلزی مانع از نفوذ امواج مایکروویو به داخل ظرف میشود. ممکن است باعث جرقه شوند.
نوارهای بسته بندی فلزی	ممکن است باعث بروز آتش در داخل مایکروویو شوند لذا این ظروف اصلا استفاده نشوند.
بسته بندی های کاغذی	میتواند باعث بروز آتش در داخل مایکروویو شود.
فوم های پلاستیک (ظروف یکبار مصرف)	این ظروف ممکن است بر اثر حرارت ذوب شده یا مواد غذایی (مخصوصا مایعات) داخل ظرف را آلوده کند.
چوب	وقتی چوب داخل مایکروویو قرار داده شود، خشک میشود. چوب بر اثر خشک شدن ممکن است ترک خورده، تکه تکه شود.

**راه اندازی مایکروویو**

**نام لوازم و قطعات ظاهری و نمایش محل قرارگیری آنها در مایکروویو**

ابتدا مایکروویو و قطعات همراه آن را از داخل جعبه خارج کنید. مایکروویو دارای قطعات جانبی مورد مصرف ذیل می باشند:

1. سینی شیشه ای ..... یک عدد
2. حلقه گرداننده سینی شیشه ای ..... یک عدد
3. دفترچه راهنمای کاربر ..... یک عدد
4. سه پایه سیمی (توری گریل) ..... یک عدد

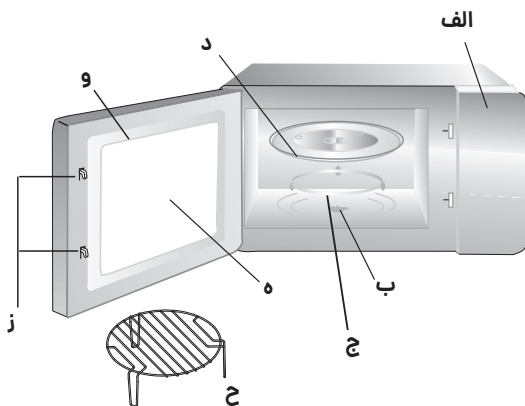

- الف) صفحه کلید  
 ب) شفت گرداننده  
 ج) حلقه گرداننده چرخدار سینی  
 د) سینی شیشه ای  
 ه) شیشه درب (محل مشاهده داخل دستگاه)  
 و) درب دستگاه  
 ز) قفل های ایمنی درب دستگاه  
 ح) توری گریل (دقت شود فقط هنگام استفاده از برنامه گریل روی سینی شیشه ای قرار داده شود)

### راه اندازی و نصب سینی چرخان

1. دقت شود هرگز سینی را بصورت وارونه قرار ندهید. هیچ وقت نباید مانعی برای چرخش صفحه وجود داشته باشد.
2. سینی و حلقه گرداننده همواره باید هنگام استفاده از دستگاه مورد استفاده قرار بگیرند.
3. ظروف خود را باید روی سینی گردان قرار دهید.
4. اگر به هر دلیلی سینی گردان و حلقه گرداننده آسیب دیده باشد، با مرکز خدمات پس از فروش شرکت آلیش تماس گرفته و تا جایگزین کردن آن ها از دستگاه استفاده نکنید.

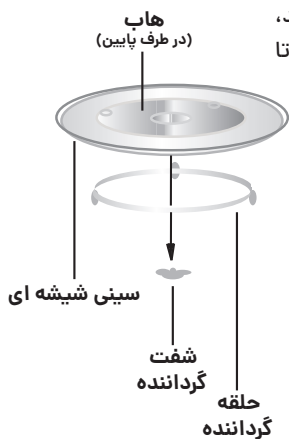

## راه اندازی روی کانتر

(جهت نصب دستگاه حتما با خدمات پس از فروش شرکت آلیش تماس بگیرید)

تمام اقلام داخل بسته بندی را خارج کنید. مایکروویو را بررسی کنید تا آسیبی ندیده باشد و درب آن سالم بوده و شکستگی نداشته باشد. از راه اندازی دستگاه آسیب دیده بپرهیزید. در صورت مشاهده هر گونه ایراد، آن را با تکنسین های متخصص آلیش مطرح نمایید.  
کابینت: تمام نوارهای محافظ روی مایکروویو را جدا کنید. صفحه میکابی را که برای محافظت از مگنترون به محفظه دستگاه وصل شده است، را جدا نکنید.

## نصب مایکروویو

1. سطح صافی را انتخاب کنید که فضای تهویه مناسبی برای ورود و خروج هوا داشته باشد.  
- حداقل ارتفاع نصب باید 85 سانتی متر از سطح زمین باشد.  
- سطح پشتی دستگاه باید رو به دیوار باشد. حداقل 30 سانتی متر بالای دستگاه فضای خالی بوده و فاصله تا دیوارها حداقل 20 سانتی متر باشد.  
- پایه های دستگاه را جدا نکنید.  
- مسدود کردن راه های تهویه دستگاه میتواند به دستگاه آسیب برساند.  
- تا جای ممکن دستگاه را با فاصله از رادیو و تلویزیون نصب کنید. عملکرد دستگاه میتواند با کارکرد گیرنده های تلویزیون و رادیو تداخل داشته باشد.
2. دستگاه را به پریز برق خانگی استاندارد متصل کنید. دقت داشته باشید که ولتاژ پریز برق با دستگاه شما که بر روی برچسب قید شده، برابر باشد.

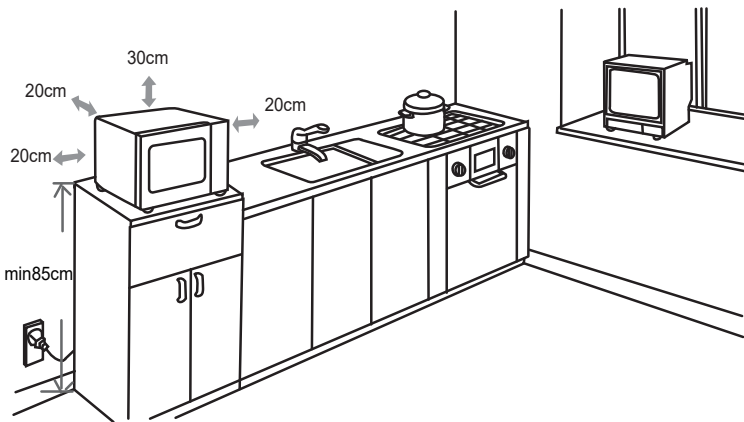

## هشدار



- مایکروویو را روی اجاق گاز یا سایر وسایل گرماساز نصب نکنید. اگر در نزدیکی یا روی منبع حرارت نصب شود، مایکروویو ممکن است آسیب ببیند و گارانتی آن باطل می شود.
- سطوح قابل لمس دستگاه هنگام کار کردن ممکن است داغ شود.

## دستورالعمل اجرایی

### ۱. سطح قدرت

برای این دستگاه 11 سطح قدرت (شدت حرارت) در نظر گرفته شده است.

سطح	10	9	8	7	6	5	4	3	2	1	0
توان (%)	100	90	80	70	60	50	40	30	20	10	0
عبارت روی صفحه نمایش	PL10	PL9	PL8	PL7	PL6	PL5	PL4	PL3	PL2	PL1	PL0

### 2. تنظیمات ساعت

- دکمه "CLOCK/KITCHEN TIMER" را بیکبار فشار دهید. عبارت "00:00" نشان داده میشود.
- با فشردن اعداد میتوانید ساعت مورد نظر را انتخاب کنید. برای مثال اگر ساعت الان 12:10 باشد، شما باید به ترتیب از راست اعداد "0 \_ 1 \_ 2 \_ 1 \_ 0" را انتخاب کنید.
- برای اتمام تنظیمات ساعت "CLOCK/KITCHEN TIMER" را فشار دهید، " . " به حالت چشمک زن درآمده و ساعت روشن می شود.
- اگر اعداد انتخابی بین 1:00 تا 12:59 نباشد، تنظیمات غیر مجاز بوده و باید ساعت را طبق تنظیمات مجاز وارد کنید.

#### نکته:

- در طول فرایند انتخاب ساعت اگر دکمه "STOP/CANCEL" را فشار دهید و یا اینکه به مدت یک دقیقه عملیاتی انجام ندهید، دستگاه بصورت خودکار به حالت پیشفرض تغییر وضعیت میدهد.
- اگر لازم است ساعت را مجدداً تنظیم کنید فرایند بالا را دوباره تکرار کنید.

### 3. تایمر پخت

- دکمه "CLOCK/KITCHEN TIMER" را دوبار فشار دهید. عبارت "00:00" نشان داده شده و ساعت چشمک زن میشود.
- با استفاده از اعداد روی دستگاه زمان مناسب را انتخاب کنید. حداکثر زمان قابل انتخاب 99 دقیقه و 99 ثانیه میباشد.
- با انتخاب "START/+30SEC" مدت زمان تنظیم شده و پخت آغاز میشود.
- وقتی که زمان به پایان رسید دستگاه 5 بار زنگ هشدار زده و صفحه نمایش ساعت را نشان میدهد.

#### نکته:

1. تایمر پخت با ساعت تفاوت دارد، تایمر پخت شمارشگر بوده ولی ساعت، زمان را نشان میدهد.
2. هنگام انتخاب زمان بندی پخت نمیتواند برنامه پخت را انتخاب کنید.

#### 4. پخت مایکروویو

- دکمه "MICROWAVE" را یکبار فشار دهید. صفحه نمایش "00:00" را نشان میدهد.
- با استفاده از اعداد، زمان مورد نظر را انتخاب کنید (حداکثر زمان مجاز 99:99 میباشد)
- با یکبار فشار دادن دکمه "POWER" صفحه نمایش گزینه "PL10" را نشان میدهد. دستگاه بصورت پیش فرض با 100 درصد توان کار خواهد کرد. شما میتوانید با استفاده از اعداد روی دستگاه توان را تغییر دهید.
- دکمه "START/+30SEC" را جهت شروع پخت فشار دهید.

#### مثال:

برای پخت غذا با 50 درصد توان دستگاه به مدت 15 دقیقه مراحل زیر را طی کنید:

1. "COOK TIME" را یکبار فشار دهید. "00:00" نمایش داده میشود.
2. به ترتیب اعداد "1 — 5 — 0 — 0" را وارد کنید.
3. دکمه "POWER" را یکبار فشار داده و سپس "5" را فشار دهید تا 50 درصد توان انتخاب شود.
4. "START/+30SEC" را جهت شروع پخت فشار دهید.

#### نکته:

1. حین فرآیند انتخاب برنامه اگر دکمه "STOP/CANCEL" را فشار دهید یا به مدت 1 دقیقه تنظیمات را انتخاب نکنید، دستگاه به حالت آماده بکار تغییر وضعیت خواهد داد.
2. اگر "PL0" انتخاب شود، دستگاه روی حالت فن کار خواهد کرد و گرما دهی نخواهد داشت. این قابلیت برای تخلیه هوای داخل دستگاه و رفع بوی نامطلوب مورد استفاده قرار میگیرد.
3. حین فرآیند پخت با فشردن دکمه "POWER" میتوانید توان دستگاه را تغییر دهید. با فشردن این دکمه توان انتخابی کنونی به مدت 3 ثانیه چشمک زن خواهد شد که در این وضعیت شما میتوانید با استفاده از اعداد روی دستگاه توان را تغییر دهید. از آن لحظه به بعد دستگاه با توان انتخابی جدید به کار خود ادامه خواهد داد.

#### 5. پخت گریل

- گزینه "GRILL/COMBI" را یکبار فشار دهید. صفحه نمایش عبارت "G-1" را نمایش میدهد.
- با استفاده از اعداد، زمان مورد نظر را انتخاب کنید (حداکثر زمان مجاز 99:99 میباشد)
- با فشردن "START/+30SEC" تنظیمات را ثبت کرده و پخت را آغاز کنید.

#### نکته:

با گذشتن نصف زمان گریل، دستگاه دوبار آلارم میزند. این یک امر طبیعی است. شما میتوانید با فشردن دکمه "START/+30SEC" پخت را ادامه داده و یا درب دستگاه را باز کرده و غذا را برگردانید تا طرف دیگر آن نیز به خوبی گریل و پخته شود، حال دکمه "START/+30SEC" را انتخاب کنید و پخت را ادامه دهید. اگر به مدت 1 دقیقه کاری نکنید دستگاه بصورت خودکار به کار خود ادامه خواهد داد.

## 6. پخت ترکیبی (مایکروویو+گریل)

- دکمه "GRILL/COMBI" را دوبار فشار دهید. صفحه نمایش عبارت "C-1" را نشان می‌دهد. این حالت بیان گر عملکرد 55% مایکروویو + 45% گریل می‌باشد. با فشردن سه بار پشت سرهم این گزینه عبارت "C-2" نشان داده میشود که بیان گر حالت عملکرد دستگاه بصورت 36% مایکروویو و 64% گریل است.

- با استفاده از اعداد، زمان مورد نظر را انتخاب کنید (حداکثر زمان مجاز 99:99 میباشد)  
- با فشردن "START/+30SEC" تنظیمات را ثبت کرده و پخت را آغاز کنید.

عملکرد	صفحه نمایش	توان مایکروویو	توان گریل
COMBI . 1	C-1	55 %	45 %
COMBI . 2	C-2	36 %	64 %

## 7. پخت سریع

- در حالت آماده بکار دستگاه، اگر اعداد بین 1 تا 6 را انتخاب کنید و "START/+30SEC" را فشار دهید، دستگاه با توان 100 درصدی به مدت 1 الی 6 دقیقه شروع بکار می‌کند. با هر بار فشردن این کلید 30 ثانیه به زمان افزوده میشود. (حداکثر زمان مجاز 99:99 دقیقه میباشد)

- در حالت آماده به کار اگر "START/+30SEC" را فشار دهید، دستگاه با توان 100 درصدی به مدت 30 ثانیه شروع بکار خواهد کرد. شما میتوانید با فشردن مجدد این گزینه مدت زمان را 30 ثانیه افزایش دهید. (حداکثر زمان مجاز 99:99 دقیقه میباشد)

- با انتخاب "COOK TIME" و انتخاب زمان مورد نظر اگر "START/+30SEC" را فشار دهید، دستگاه با توان 100 درصدی شروع بکار خواهد کرد.

## 8. یخ زدایی بر اساس وزن

- دکمه "WEIGHT/TIME DEFROST" را یکبار فشار دهید، صفحه نمایش عبارت "Def 1" را نشان خواهد داد.

- با استفاده از اعداد وزن مورد نظر را انتخاب کنید (بین 100 تا 2000 گرم)، اگر عدد انتخابی بین 100 تا 2000 گرم نباشد، دستگاه تنظیمات را قبول نخواهد کرد.

- با فشردن "START/+30SEC" یخزدایی آغاز میشود و زمان باقی مانده نشان داده خواهد شد.

## 9. یخ زدایی با زمان

- دکمه "WEIGHT/TIME DEFROST" را دوبار فشار دهید، صفحه نمایش عبارت "Def 2" را نشان خواهد داد.

- با استفاده از اعداد زمان مورد نظر را انتخاب کنید (حداکثر 99:99 دقیقه)

- تنظیمات پیش فرض دستگاه استفاده از سطح 3 توان برای یخزدایی است، جهت تغییر این حالت گزینه "POWER" را فشار دهید (PL3 نشان داده میشود)، سپس با استفاده از اعداد سطح توان مورد نظر را انتخاب کنید.

- با فشردن "START/+30SEC" یخزدایی آغاز میشود و زمان باقی مانده نشان داده خواهد شد.

#### 10. پاپ کورن (پف فیل)

- گزینه "POPCORN" را چندبار فشار دهید تا وقتی عدد مورد نظر شما (50 گرم، 100 گرم و ...) نمایش داده شود. برای مثال با یک بار فشردن این گزینه دستگاه برای پخت 50 گرم پاپ کورن مناسب است.

- با فشردن "START/+30SEC" پخت آغاز شده و یکبار اعلان پخش میشود. با اتمام پخت دستگاه 5 بار آلام زده و به حالت آماده بکار تغییر وضعیت میدهد.

#### 11. سیب زمینی

- با فشردن چندباره گزینه "POTATO" اعداد "3,2,1" روی صفحه نمایش داده میشود.

اگر 1 را انتخاب کنید برای پخت به اندازه 1 عدد سیب زمینی (حدود 230 گرم) مناسب است

اگر 2 را انتخاب کنید برای پخت به اندازه 2 عدد سیب زمینی (حدود 460 گرم) مناسب است

اگر 3 را انتخاب کنید برای پخت به اندازه 3 عدد سیب زمینی (حدود 690 گرم) مناسب است

- با فشردن "START/+30SEC" پخت آغاز شده و یکبار هشدار پخش میشود. با اتمام پخت دستگاه 5 بار آلام زده و به حالت آماده بکار تغییر وضعیت میدهد.

#### 12. سبزی منجمد

- با فشردن چندباره گزینه "FROZEN VEGETABLE" اعداد "550,350,150" روی صفحه، نمایش داده میشود. در صورت انتخاب هر کدام، دستگاه برای پخت آن مقدار سبزی (مثلا 350 گرم) مناسب است.

- با فشردن "START/+30SEC" پخت آغاز شده و یکبار هشدار پخش میشود. با اتمام پخت دستگاه 5 بار آلام زده و به حالت آماده بکار تغییر وضعیت میدهد.

#### 13. نوشیدنی

- با فشردن چندباره گزینه "BEVERAGE" اعداد "3,2,1" روی صفحه نمایش داده میشود. در صورت انتخاب هر کدام، دستگاه برای پخت آن مقدار نوشیدنی (مثلا 1 فنجان) مناسب است.

- با فشردن "START/+30SEC" پخت آغاز شده و یکبار هشدار پخش میشود. با اتمام پخت دستگاه 5 بار آلام زده و به حالت آماده بکار تغییر وضعیت میدهد.

#### 14. انواع گوشت

##### (الف) مرغ

- اگر یکبار گزینه "MEAT" را فشار دهید. عبارت "CHIC" روی صفحه نمایش داده میشود.

- با فشردن "START/+30SEC" این گزینه انتخاب شده و عبارت "400" نمایش داده میشود.

- با فشردن چندباره گزینه "MEAT" وزن تغییر کرده و به ترتیب اعداد "1000، 800، 600، 400" نمایش داده می شود که شما میتوانید یکی از آن ها را انتخاب کنید. (مثلا 800 گرم)

- با فشردن "START/+30SEC" پخت آغاز شده و یکبار هشدار پخش میشود. با اتمام پخت دستگاه 5 بار آلام زده و به حالت آماده بکار تغییر وضعیت میدهد.



### ب) گوشت گاو

- اگر دوبار گزینه "MEAT" را فشار دهید، عبارت "BEEF" روی صفحه نمایش داده میشود.
- با فشردن "START/+30SEC" این گزینه انتخاب شده و عبارت "300" نمایش داده میشود.
- با فشردن چندباره گزینه "MEAT" وزن تغییر کرده و به ترتیب اعداد "300، 500، 700، 900، 1100" نمایش داده می شود که شما میتوانید یکی از آن ها را انتخاب کنید. (مثلا 700 گرم)
- با فشردن "START/+30SEC" پخت آغاز شده و یکبار هشدار پخش میشود. با اتمام پخت دستگاه 5 بار آلامر زده و به حالت آماده بکار تغییر وضعیت میدهد.

### ج) گوشت پرچرب (خوک)

- با فشردن سه بار پشت سرهم دکمه "MEAT" ، عبارت "PO" روی صفحه نمایش داده میشود.
- با فشردن "START/+30SEC" گزینه انتخاب شده و عبارت "150" نمایش داده میشود.
- با فشردن چندباره گزینه "MEAT" وزن تغییر کرده و به ترتیب اعداد "150، 300، 450، 600، 750" نمایش داده می شود که شما میتوانید یکی از آن ها را انتخاب کنید. (مثلا 450 گرم)
- با فشردن "START/+30SEC" پخت آغاز شده و یکبار هشدار پخش میشود. با اتمام پخت دستگاه 5 بار آلامر زده و به حالت آماده بکار تغییر وضعیت میدهد.

### 15. ظرف غذا

- با فشردن چندباره گزینه "DINNER PLATE" وزن مورد نظر را از بین "250، 350، 550" انتخاب کنید. برای مثال با یک بار فشردن این گزینه وزن 250 گرم انتخاب شده و عدد "250" روی صفحه نمایش ظاهر میشود.
- با فشردن "START/+30SEC" پخت آغاز شده و یکبار هشدار پخش میشود. با اتمام پخت دستگاه 5 بار آلامر زده و به حالت آماده بکار تغییر وضعیت میدهد.

### 16. پیتزای منجمد

- با فشردن چندباره گزینه "FROZEN PIZZA" مقدار وزن پیتزا را از بین "100، 200، 400" گرم که روی صفحه نمایش داده میشود انتخاب کنید.
- با فشردن "START/+30SEC" پخت آغاز شده و یکبار هشدار پخش میشود. با اتمام پخت دستگاه 5 بار آلامر زده و به حالت آماده بکار تغییر وضعیت میدهد.

### 17. پخت چند مرحله ای

- حداکثر 2 مرحله را میتوانید انتخاب کنید. اگر به پخ زدایی نیاز دارید، این مرحله باید مرحله اول باشد. با اتمام هر مرحله هشدار اعلان به صدا در آمده و مرحله بعد آغاز میشود.
- برای مثال اگر قصد شما پخت با 80 درصد توان دستگاه به مدت 5 دقیقه در حالت مایکروویو و پس از آن با 60% توان به مدت 10 دقیقه در حالت مایکروویو است، گام های زیر را انجام دهید.
- 1. "COOK TIME" را یک بار فشار داده سپس به ترتیب اعداد "5\_0\_0" را انتخاب کنید تا زمان شما تنظیم شود.
- 2. سپس "POWER" را فشار دهید و پس از آن "8" را انتخاب کنید تا دستگاه با 80% توان کار کند.
- 3. سپس مجدداً "COOK TIME" را یکبار فشار داده و اعداد "1\_0\_0" را به ترتیب انتخاب کنید.
- 4. سپس "POWER" را فشار دهید و پس از آن "6" را انتخاب کنید تا دستگاه با 60% توان کار کند.
- 5. با فشردن "START/+30SEC" پخت آغاز میشود.

## 18. قفل کودک

### قفل کردن:

در حالت آماده بکار دکمه "STOP /CLEAR" را برای 3 ثانیه نگه دارید. یک بوق ممتد شنیده خواهد شد که نشان گر ورود دستگاه به حالت قفل کودک است و علامت "  " روشن گردیده و قفل کودک فعال می گردد.

### بازکردن قفل:

درحالت قفل، دکمه "STOP /CLEAR" را برای 3 ثانیه نگه دارید، بوق ممتدی شنیده خواهد شد که بیان گر غیرفعال شدن حالت قفل است و "  " خاموش می شود.

## 19. عملکرد حافظه

- با فشردن دکمه "0/MEMORY" میتوانید بین عملیات های 1 الی 3 یکی را انتخاب کنید. صفحه نمایش اعداد "3,2,1" را نشان خواهد داد.

- عملیات پخت مورد نظر را انتخاب کرده و گزینه "START/+30SEC" را فشار دهید تا تنظیمات ثبت شود. شما فقط میتوانید یک یا دو عملیات را انتخاب کنید.

- پس از اتمام تنظیمات "START/+30SEC" را فشار دهید تا تنظیمات شما ذخیره شده و به صفحه قبل بازگردید و دستگاه به حالت آماده بکار برود. اگر مجدداً "START/+30SEC" را فشار دهید دستگاه شروع بکار خواهد کرد.

### مثال:

جهت تنظیم برنامه پخت روی حافظه 2 برای پخت با 80 درصد توان به مدت 3 دقیقه و 20 ثانیه مراحل زیر را طی کنید.

1. درحالت آماده بکار گزینه "0/MEMORY" را دوبار فشار داده تا گزینه "2" نمایش داده شود.
2. گزینه "COOK TIME" را یکبار فشار داده و اعداد "3\_2\_0" را به ترتیب وارد کنید.
3. گزینه "POWER" را یکبار فشار دهید تا عبارت "PL10" نمایش داده شود، سپس "8" را فشار دهید تا عبارت "PL8" نمایش داده شود.
4. با فشردن "START/+30SEC" تنظیمات ذخیره شده و یکبار صدای هشدار پخش میشود و دستگاه به حالت آماده بکار می رود. اگر مجدداً "START/+30SEC" را فشار دهید تنظیمات در حافظه 2 ذخیره خواهد شد.
5. درصورت عدم قطعی برق تنظیمات انتخابی شما در حافظه دستگاه باقی خواهند ماند در غیر اینصورت لازم است دوباره آن ها را ثبت کنید.
6. درصورتی که قصد اجرای عملیات ذخیره شده روی حافظه را دارید، در حالت آماده بکار گزینه "0/MEMORY" را دوبار فشار دهید تا صفحه نمایش عبارت "2" را نشان داده و سپس برای شروع عملیات گزینه "START/+30SEC" را انتخاب کنید.

## 20. بررسی عملکرد

- در حین پخت با فشردن "COOK/KITCHEN TIMER" صفحه نمایش برای مدت 3 ثانیه ساعت را نشان خواهد داد.

- در حالت پخت مایکروویو با فشردن دکمه "POWER" سطح توان دستگاه نشان داده خواهد شد. و پس از 3 ثانیه صفحه نمایش به حالت عادی باز میگردد.

## 21. یادآوری پایان پخت

وقتی زمان پخت تمام میشود، دستگاه 5 بار آلارم میزند.

## 22. سایر عملکردها

1. درحالت آماده بکار، اگر ساعت را انتخاب کرده باشید، صفحه نمایش ساعت را نشان خواهد داد که در آن " : " چشمک زن است. در غیر اینصورت " 00:00 " روی صفحه نشان داده می شود.
2. در حین انتخاب تنظیمات، صفحه نمایش تنظیمات متناظر انتخابی شما را نشان میدهد.
3. درحالت کارکردن دستگاه یا وقتی آن را متوقف کرده اید، صفحه نمایش زمان باقی مانده از پخت را نشان میدهد.

## رفع ایراد

ایرادات عادی	
ایجاد اختلال مایکروویو روی امواج مشابه اختلالات ناشی از لوازم برقی کوچک مانند همزن، پنگه و ... بوده و مشاهده آن امری عادی است.	این احتمال وجود دارد که امواج مایکروویو با امواج رادیو و تلویزیون تداخل پیدا کند، این تداخل مشابه اختلالات ناشی از لوازم برقی کوچک مانند همزن، پنگه و ... بوده و مشاهده آن امری عادی است.
کم شدن نور لامپ دستگاه	هنگام کار به دلیل نوسانات برق احتمال کم شدن نور دستگاه وجود دارد. این امر عادی است.
تجمع بخار روی درب و خروج هوای گرم از تهویه	حین پختن غذا، این احتمال وجود دارد که بخار از غذا خارج شود. بیشتر این بخارات حین تهویه خارج می شود و بخشی از بخار ممکن است داخل محفظه مانده و بر روی شیشه نشیند که این امر عادی است.
روشن کردن اتفاقی دستگاه بدون آنکه غذا داخل آن باشد.	روشن کردن دستگاه وقتی غذایی داخل آن نیست ممنوع است چراکه بسیار خطرناک و حادثه آفرین است.

مشکل	دلیل احتمالی	راهکار
دستگاه روشن نمی شود	دوشاخه دستگاه به خوبی به پریز برق وصل نشده است	دوشاخه را از پریز خارج کرده و بعد از 10 ثانیه مجدداً به برق وصل کنید
	فیوز پریده و یا سوخته است	فیوز را تعویض کرده یا مجدداً راه اندازی کنید (تعمیر توسط متخصصین آلیش باید انجام شود)
	مشکل از پریز برق یا جریان برق ورودی به دستگاه است	پریز را با دستگاه های دیگر تست کنید
مایکروویو مواد غذایی را به خوبی گرم نمی کند	درب کامل بسته نشده	درب را کامل ببندید
زمانیکه دستگاه کار می کند اما سینی آن حین کار نمی چرخد	چرخ های ریل حلقه ای کثیف شده است	آن را خارج کرده و نظافت نمایید.



بر اساس قوانین و مقررات دورریزی لوازم و تجهیزات برقی (EWE)، لوازم برقی باید بطور مجزا جمع آوری گردیده و بازیابی شوند. در صورتی که لازم داشتید که این وسیله برقی خود را کنار بگذارید، آن را با سایر لوازم خانه داخل سطل زباله نگذارید و آن را به مراکز بازیافت شهرداری تحویل دهید.



لطفاً پیش از استفاده از میکروویو اسماگن،  
دفترچه راهنما را به دقت مطالعه کرده و برای  
استفاده‌های بعدی نزد خود نگه دارید.



تهران، خیابان میرداماد، جنب پمپ بنزین، پلاک ۱۸۱ کدپستی: ۱۹۱۹۹۱۳۸۱۱ تلفن: ۰۲۱-۷۹۲۳۸

WWW.SMAGENHOME.COM