



MICROWAVE **MF832**

Convection, Grill

دفتزچه راهنمای استفاده از مایکروویو

فهرست محتوا

۱	اقدامات احتیاطی برای جلوگیری از قرار گرفتن بیش از حد در معرض امواج مایکروویو	۱
۱	مشخصات فنی	۱
۲	نکات ایمنی مهم	۲
۴	نصب و راه اندازی اتصال به زمین به منظور کاهش خطر آسیب به اشخاص	۴
۵	نحوه نظافت	۵
۵	ظروف و ابزار آشپزی	۵
۵	هشدار احتمال آسیب فیزیکی	۵
۶	ظروفي که شما ميتوانيد داخل مایکروویو استفاده کنید	۶
۷	ظروفي که نباید داخل مایکروویو استفاده کنید	۷
۷	راه اندازی مایکروویو	۷
۷	نام لوازم و قطعات ظاهری و نمایش محل قرارگیری آنها در مایکروویو	۷
۸	راه اندازی و نصب سینی چرخان	۸
۹	راه اندازی روی کانتر	۹
	(جهت نصب دستگاه حتما با خدمات پس از فروش شرکت آلیش تماس بگیرید)	
۹	نصب مایکروویو	۹
۱۰	دستورالعمل اجرایی	۱۰
۱۰	1. تنظیمات ساعت	۱۰
۱۰	2. تایمر پخت	۱۰
۱۰	3. پخت مایکروویو	۱۰
۱۱	جدول توان مایکروویو	۱۱
۱۱	4. پخت گریل و ترکیبی	۱۱
۱۲	جدول پخت ترکیبی	۱۲
۱۲	5. پخت کانوکشن (با عملکرد پیش گرمایش)	۱۲
۱۲	6. پخت کانوکشن (بدون پیش گرم کردن)	۱۲
۱۳	7. پخت چند مرحله ای	۱۳
۱۳	8. پخت سریع	۱۳
۱۳	9. عملکرد خودکار	۱۳
۱۴	جدول منو پخت خودکار	۱۴
۱۵	10. یخ زدایی بر اساس وزن	۱۵
۱۵	11. یخ زدایی با زمان	۱۵
۱۵	12. بررسی عملکرد	۱۵
۱۵	13. عملکرد قفل کودک	۱۵
۱۵	14. مشخصات	۱۵
۱۶	رفع ایراد	۱۶

اقدامات احتیاطی برای جلوگیری از قرار گرفتن بیش از حد در معرض امواج مایکروویو

- وقتی درب دستگاه باز است از آن استفاده نکنید زیرا این کار میتواند باعث شود شما در معرض امواج خطرناک مایکروویو قرار بگیرید.
- به این نکته توجه کنید که قفل های ایمنی درب آسیب نبینند و اصلاً آن ها را دستکاری نکنید.
- هیچ شیئی را بین قسمت جلویی دستگاه و درب آن قرار ندهید، همچنین اجازه ندهید خاک یا باقیمانده پاک کننده ها روی سطوح درزگیر جمع شود.
- هشدار: در صورتیکه درب یا درزگیرهای درب آسیب دیده باشد، تا زمانی که دستگاه توسط تکنسین های شرکت آلیش تعمیر نشده است به هیچ عنوان از آن استفاده نکنید .

نکته: اگر در نظافت و تمیزی مایکروویو کوتاهی کنید، این احتمال وجود دارد که سطح آن آسیب دیده و در گذر زمان تخریب شود و در نتیجه طول عمر مفید دستگاه را کاهش میدهد و حتی ممکن است سبب نشر امواج مضر مایکروویو شود که بسیار خطر آفرین می باشد.

مشخصات فنی

مدل	MF-832
ولتاژ	230V 50Hz
توان ورودی (مایکروویو)	1450 w
توان خروجی (مایکروویو)	900 w
توان ورودی (گریل)	1100 w
توان ورودی (کانوکشن)	2500 w
ظرفیت فر	32 Lit
قطر صفحه گردان	315 mm
ابعاد خارجی	520 * 500 * 326 mm
وزن خالص	Approx 18 Kg

نکات ایمنی مهم

هشدار: برای کاهش خطر آتش سوزی، برق گرفتگی، آسیب به افراد یا قرار گرفتن در معرض امواج مایکروویو، هنگام استفاده از دستگاه خود حتماً به نکات ایمنی زیر توجه فرمایید:

۱. بخش "اقدامات احتیاطی برای جلوگیری از قرار گرفتن بیش از حد در معرض امواج مایکروویو" را مطالعه کرده و رعایت کنید.

۲. توصیه میشود کودکان زیر ۸ سال و افرادی که توانایی های جسمی، حسی یا ذهنی کمتری دارند یا تجربه کافی استفاده از ابزار الکتریکی را ندارند از این دستگاه استفاده نکنند. در صورت ضرورت تاکید میشود که تحت نظارت باشند و دستورالعمل های استفاده ایمن از دستگاه در اختیار آنان قرار داده شده و درک درستی از خطرات مربوطه پیدا کرده باشند.

۳. از بازی کودکان با این دستگاه جلوگیری کنید.

۴. نظافت و نگهداری این دستگاه را نباید کودکان زیر ۸ سال انجام دهند. برای کودکان ۸ سال به بالا هم در صورت ضرورت حتماً تحت نظارت افراد بزرگسال و آموزش دیده این کار صورت گیرد.

۵. کودکان زیر ۸ سال را از دستگاه دور نگه دارید مگر آن که تحت نظارت افراد بالغ باشند.

۶. دستگاه و سیم آن را در دور دسترس کودکان کمتر از ۸ سال نگهداری کنید.

۷. در صورت آسیب دیدن سیم برق دستگاه، دست زدن و استفاده از آن تا زمانیکه توسط تکنسین های متخصص مجاز شرکت آلیش تعمیر نشده مجاز نمی باشد.

۸. **هشدار:** قبل از تعویض لامپ از خاموش بودن دستگاه اطمینان حاصل نمایید تا از خطر برق گرفتگی جلوگیری شود. (حتماً دو شاخه دستگاه از منبع برق یا پریز جدا شود)

۹. **هشدار:** انجام هر گونه سرویس یا تعمیر برای هر کسی غیر از تکنسین های آلیش خطرناک است زیرا قاب دستگاه وظیفه محافظت در برابر اشعه را دارد و عملیات باز کردن قاب دستگاه ممکن است فرد را در معرض خطر تشعشع مایکروویو قرار دهد. (جهت هر گونه تعمیرات با خدمات پس از فروش آلیش تماس بگیرید)

۱۰. **هشدار:** مایعات و سایر مواد غذایی بر اثر حرارت منبسط میشوند پس نباید در ظروف در بسته در مایکروویو گرم شوند چرا که میتوانند باعث ترکیدن ظرف شوند.

۱۱. از آنجایی که احتمال آتش گرفتن ظروف پلاستیکی و کاغذی هنگام گرم کردن وجود دارد، وقتی در حال گرم کردن مواد غذایی در ظروف پلاستیکی یا کاغذی هستید، مراقب باشید و بر عملکرد دستگاه نظارت کنید.

۱۲. فقط از ظروفی استفاده کنید که مخصوص استفاده در مایکروویو است.

۱۳. در صورت انتشار دود، دستگاه را خاموش کرده و از برق بکشید. هرگز تا وقتی اطمینان حاصل نکردید که شعله های آتش خاموش شده اند و خطری وجود ندارد، اقدام به باز کردن درب دستگاه نکنید و حتماً با خدمات پس از فروش آلیش تماس بگیرید.

۱۴. وقتی نوشیدنی های خود را با مایکروویو حرارت میدهید، برخی نوشیدنی ها حرارت را در خود نگه داشته و به نقطه جوش و سرریز شدن می رسند، زیرا ممکن است جوش آمدن آن ها با تاخیر زمانی صورت گیرد. بنابراین هنگام دست زدن و برداشتن آن ها دقت کنید.

۱۵. دمای محتویات شیشه شیر و غذایی را که برای کودکان گرم می کنید قبل از مصرف باید کنترل کنید تا احياناً منجر به سوختگی کودک نشود. پیشنهاد می گردد از گرم کردن شیر در مایکروویو برای کودکان صرفه نظر گردد.

۱۶. تخم مرغ پوست گرفته نشده و تخم مرغ آب پز کامل را نباید در مایکروویو گرم کنید زیرا ممکن است در حین گرم کردن و یا حتی پس از پایان آن بر اثر تجمع حرارت تخم مرغ منفجر شود.

۱۷. مایکروویو باید به طور مرتب تمیز شود و هر گونه باقیمانده های مواد غذایی را پاک کنید، تا از نشت امواج جلوگیری شود.
۱۸. اگر دستگاه از نظر نظافت و تمیزی در وضعیت مناسبی نگهداری نشود، احتمال این وجود دارد که سطح آن آسیب دیده و در گذر زمان تخریب شود. این امر طول عمر دستگاه را کاهش داده و حتی ممکن است خطر آفرین شود.
۱۹. دستگاه نباید پشت درب های تزئینی نصب شود چراکه ممکن است باعث گرم شدن بیش از حد دستگاه شود (این مورد برای وسایلی که خود دارای درهای تزئینی هستند کاربرد ندارد)
۲۰. فقط از دماسنج توصیه شده برای این مایکروویو استفاده کنید. (برای دستگاه هایی که مجهز به امکانات استفاده از دماسنج هستند)
۲۱. مایکروویو را نباید در داخل کابینت راه اندازی کرد.
۲۲. این دستگاه برای استفاده خانگی و کاربردهای مشابه در نظر گرفته شده است. مانند: اتاق آشپزخانه کارکنان در مغازه ها و فروشگاه ها، دفاتر و سایر محیط های کاری، توسط مسافران هتل ها، متل ها و سایر محیط های اقامتی، خانه های کشاورزان، اماکن اقامتی، سیاحتی، خانه های روستایی، مسافر خانه ها و ... و استفاده از آن برای محیط هایی مانند آزمایشگاه، کشتی و ... مجاز نمی باشد.
۲۳. مایکروویو برای گرم کردن غذا و نوشیدنی ساخته شده است. خشک کردن غذا یا لباس و گرم کردن پدهای حرارتی، دمپایی روفرشی، سیم ظرفشویی، پارچه نمدار و ... میتواند باعث آسیب رسیدن به دستگاه، ایجاد جرقه و حتی آتش سوزی شود.
۲۴. ظروف فلزی یا چینی که لبه آنها با آبکاری نقره یا طلا تزئین شده که محتوی غذا و نوشیدنی میباشد را نباید با مایکروویو گرم کنید.
۲۵. برای نظافت درون و سطح دستگاه مجاز به استفاده از بخارشوی نمی باشید.
۲۶. نصب دستگاه حتما باید روی سطح صاف و ثابت صورت گیرد. طراحی این دستگاه به گونه ایست که بتوان از آن به طور مستقل استفاده کرد.
۲۷. سطح پشتی دستگاه باید به سمت دیوار باشد ولی آن را به دیوار نچسبانید. حداقل ۵ سانتی متر باید از دیوار فاصله داشته باشد.
۲۸. ممکن است هنگام استفاده از دستگاه روی سطوح، آن سطح داغ شود.
۲۹. برای تمیز کردن سطح شیشه ای درب مایکروویو، از شوینده های قوی و ابزار تیز و فلزی که میتواند روی شیشه خط ایجاد کند مانند کاردک استفاده نکنید چراکه در گذر زمان میتواند باعث آسیب دیدن و یا خرد شدن و شکستن شیشه شود.
۳۰. هشدار: دستگاه و قسمت های در دسترس آن هنگام استفاده داغ میشوند. از برخورد دست خود با قطعات داغ شده بپرهیزید و مراقب کودکان خود باشید که آسیب نبینند.
۳۱. هشدار: وقتی که از حالت پخت ترکیبی دستگاه استفاده میکنید، حتما مراقب کودکان باشید چرا که در حین عملیات گرم کردن و حتی پس از آن، حداقل تا نیم ساعت دستگاه داغ است.
۳۲. دقت شود مواد غذایی را بیش از حد گرم ننمایید.
۳۳. از مایکروویو به عنوان وسیله ای جهت ذخیره و یا نگهداری مواد غذایی، نان، غذاهای پخته شده و غیره استفاده نشود.
۳۴. هرگز از این وسیله کنارآب در زیر زمین های مرطوب و کنار استخرها استفاده نگردد.
۳۵. از قرارگرفتن کابل دستگاه در زیر میز، لبه کابینت، لای درب، لبه های تیز و برنده جلوگیری نمایید.

۳۶. در هنگام استفاده سطوح داخلی و المنت دستگاه داغ می شوند لذا از دست زدن به آنها خودداری شود.

۳۷. در محل تغذیه برق دستگاه تمهیداتی جهت قطع تمام قطب وسیله که قابل دسترس هم باشد، پیش بینی گردد و پیشنهاد می شود از منبع تغذیه تک استفاده شود. (از سه راهی استفاده نشود)

۳۸. از روشن کردن دستگاه در زمانیکه درب آن باز است خودداری شود.

این موارد را با دقت مطالعه کرده و برای مراجعات بعدی نگهداری کنید.

نصب و راه اندازی اتصال به زمین بمنظور کاهش خطر آسیب به اشخاص (قابل توجه سرویسکاران شرکت آلیش)

خطر برق گرفتگی:

دست زدن به برخی از بخش های داخلی دستگاه میتواند منجر به برق گرفتگی شدید شود. این امر ممکن است باعث آسیب فیزیکی یا حتی مرگ شود. از باز کردن بدنه این دستگاه جدا خودداری کنید.

هشدار برق گرفتگی:

استفاده نادرست از محل نصب میتواند منجر به برق گرفتگی شود. تا زمانی که دستگاه به درستی نصب نشده و اتصال به زمین برقرار نشده است، آن را به برق وصل نکنید.

– این دستگاه باید اتصال به زمین داشته باشد. هنگام اتصالی کردن برق (اتصال کوتاه) ، اتصال به زمین خطر برق گرفتگی را به شدت کاهش می دهد زیرا مسیری برای خروج جریان الکتریکی ایجاد شده و جریان تخلیه می گردد.

– اگر درک کاملی از اتصال به زمین ندارید و یا شک دارید که اتصال به زمین برقرار شده یا نه، با یک برق کار یا نیروی تعمیراتی مجرب مشورت کنید و حتما از اینکه دستگاه به زمین اتصال دارد مطمئن شوید.

1. سیم در نظر گرفته شده برای این دستگاه کوتاه است. علت این کار کاهش ریسک و خطرات احتمالی گیر کردن سیم حین حمل و جابجایی و آسیب دیدن سیم است.

2. اگر لازم است از سیم بلند یا سیم سیار استفاده کنید، موارد زیر را در نظر داشته باشید:

– توان خروجی رابط حداقل به اندازه توان خروجی دستگاه شما باشد.

– سیم رابط حتما از نوع ارت دار باشد (اتصال به زمین داشته باشد)

– رابط حتما به نحوی گذاشته شود تا از کانتر آویزان نشده و به جایی گیر نکند زیرا سیم آزاد میتواند هنگام حرکت و جابجایی بصورت تصادفی به فرد یا وسیله ای گیر کرده، منجر به حادثه و یا سبب واژگون شدن دستگاه شود.

نحوه نظافت

قبل از شروع به نظافت، دقت شود که دستگاه به برق وصل نباشد.

1. محفظه دستگاه را با پارچه ای نم دار به آرامی تمیز کنید.
2. لوازم دستگاه را با استفاده از مواد شوینده مناسب که به دستمال اسپری شده باشد نظافت کنید.
3. بدنه، درزگیر ها و سایر اقلام نزدیک درب دستگاه را با احتیاط توسط پارچه ای نم دار نظافت کنید.
4. از شوینده های قوی یا اقلام تیز و برنده فلزی برای نظافت درب دستگاه استفاده نکنید، استفاده از این اقلام ممکن است باعث مخدوش شدن شیشه یا حتی شکستن آن شود.
5. نکته آموزشی: برای نظافت آسان تر دیواره های محفظه دستگاه، نصف لیمو ترش را داخل یک ظرف قرار دهید، 300 میلی لیتر آب درون آن بریزید، دمای حداکثری دستگاه را انتخاب کرده و اجازه دهید 10 دقیقه دستگاه کار کند. این کار باعث نرم شدن آلودگی ها و کثیفی های داخل محفظه شده و شما به راحتی میتوانید با یک دستمال مرطوب و سپس دستمال خشک آن ها را پاک کنید.

ظروف و ابزار آشپزی

هشدار احتمال آسیب فیزیکی

هرگونه دستکاری و باز کردن قاب دستگاه باید توسط تکنسین های شرکت آلیش انجام شود در غیر این صورت میتواند باعث آسیب به فرد شود، چرا که این قاب، محافظی است در برابر امواج مضر که دستگاه دارد و هم بدلیل وجود برق ولتاژ بالا محافظی در برابر برق گرفتگی شدید می باشد. استفاده از برخی ظروف داخل مایکروویو مجاز نیست. اگر درباره ظرفی دچار شک هستید مراحل زیر را طی کنید:

1. درون ظرفی که مناسب برای استفاده داخل مایکروویو هست، یک لیوان (حدود 250 سی سی) آب سرد ریخته و همراه با ظرف مورد نظر در داخل مایکروویو قرار دهید.
2. دستگاه را با حداکثر توان و به مدت 1 دقیقه روشن کنید.
3. درب را باز کرده و دمای ظرف مورد نظر را امتحان کنید، اگر داغ شده بود از استفاده از آن بپرهیزید.
4. مدت زمان یک تست، یک دقیقه می باشد.

ظروفی که شما میتوانید داخل مایکروویو استفاده کنید:

عنوان	ملاحظات
ظرف سرخ کردنی	راهنمایی های سازنده ظرف را مطالعه کنید. کف ظرف باید حداقل از المنت 5 میلی متر فاصله داشته باشد و 8 سانتی متر بالاتر از کف مایکروویو باشد. استفاده نادرست ممکن است باعث آسیب دیدن صفحه گردان شود.
ظرف غذا	فقط از ظروف مخصوص مایکروویو (زیر ظرف توسط سازده اعلام شده است) استفاده کنید. راهنمایی های سازنده ظروف را مطالعه کنید. از ظروف شکسته، ترک خورده یا لب پر شده استفاده نکنید.
ظرف شیشه ای	بدون درب استفاده کنید. فقط برای گرم کردن خوراکی استفاده شود (نه پخت غذا). بیشتر ظرف های شیشه ای در برابر حرارت مقاوم نبوده و احتمال شکستن آن ها وجود دارد
کیسه های پخت در مایکروویو (مانند پاپ کورن)	راهنمایی های سازنده را مطالعه کنید. اگر درب کیسه فلزی است یا بست فلزی دارد از آن استفاده نکنید. اطمینان حاصل کنید که روزنه ای برای خروج بخار از کیسه وجود دارد.
ظرف کاغذی	برای پخت های کوتاه یا گرم کردن استفاده کنید. هنگام گرم کردن این ظروف بر عملکرد مایکروویو نظارت داشته باشید.
حوله کاغذی	این حوله ها برای جذب چربی و روغن اضافی و گرمایش مجدد غذا استفاده میشود. هنگام پخت و پز کوتاه مدت همواره به عنوان ناظر در کنار دستگاه حضور داشته باشید.
کاغذ پوستی (کاغذ روغنی پخت)	بعنوان پوشش جهت جلوگیری از پیریدن روغن یا بخار استفاده کنید. با نظارت مستقیم در زمان کوتاه استفاده شود.
ظرف پلاستیکی	فقط وقتی برای استفاده در مایکروویو تایید شده اند مجاز می باشد. راهنمایی های سازنده را مطالعه کنید. روی آن ها باید برچسب یا تگ "Microwave safe" (امن برای استفاده در مایکروویو) درج شده باشد. برخی ظروف پلاستیکی با گرم شدن مواد داخل، کمی نرم میشوند. حواستان باشد درب برخی ظروف، کاملا کیپ می شود، حتما درب آن ها را نیمه باز گذاشته یا اگر درپچه تخلیه ای دارند آن را باز کنید.
بسته بندی پلاستیکی (کیسه فریزر و سلفون)	فقط وقتی برای استفاد در مایکروویو تایید شده اند. برای جذب رطوبت مواد غذایی استفاده می شوند. اجازه ندهید که هنگام حرارت دیدن با مواد غذایی تماس داشته باشد.
دما سنج	فقط وقتی برای استفاده در مایکروویو تایید شده اند. برای تعیین دمای گوشت ، شیرینی و ...
کاغذ موم دار	جهت جلوگیری از پاشیدن روغن و مواد غذایی و صرفا برای حفظ رطوبت هنگام پخت استفاده شود.

ظروفی که نباید داخل مایکروویو استفاده کنید:

عنوان	ملاحظات
ظروف آلومینیومی	ممکن است باعث جرقه شوند. مواد غذایی را در ظروفی که مجاز هستند بریزید.
کارتن غذا با دسته فلزی	ممکن است باعث جرقه شوند. مواد غذایی را در ظروفی که مجاز هستند بریزید.
ظروف فلزی یا ظروفی که بخش فلزی دارند	بخش های فلزی مانع از نفوذ امواج مایکروویو به داخل ظرف میشود. ممکن است باعث جرقه شوند.
نوارهای بسته بندی فلزی	ممکن است باعث بروز آتش در داخل مایکروویو شوند لذا این ظروف اصلا استفاده نشوند.
بسته بندی های کاغذی	میتواند باعث بروز آتش در داخل مایکروویو شود.
فوم های پلاستیک (ظروف یکبار مصرف)	این ظروف ممکن است بر اثر حرارت ذوب شده یا مواد غذایی (مخصوصا مایعات) داخل ظرف را آلوده کند.
چوب	وقتی چوب داخل مایکروویو قرار داده شود، خشک میشود. چوب بر اثر خشک شدن ممکن است تکه تکه شود.

راه اندازی مایکروویو

نام لوازم و قطعات ظاهری و نمایش محل قرارگیری آنها در مایکروویو ابتدا مایکروویو و قطعات همراه آن را از داخل جعبه خارج کنید. مایکروویو دارای قطعات جانبی مورد مصرف ذیل می باشند:

1. سینی شیشه ای یک عدد
2. حلقه گرداننده سینی شیشه ای یک عدد
3. دفترچه راهنمای کاربر یک عدد
4. سه پایه سیمی (توری گریل) یک عدد

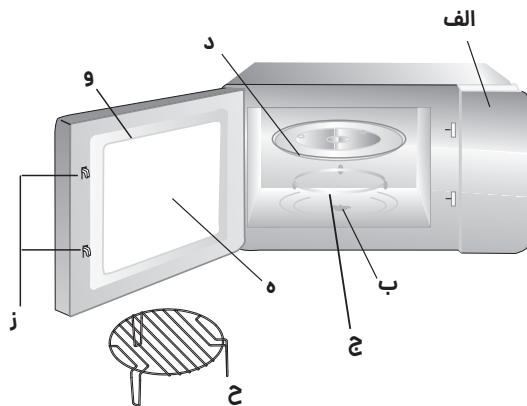

- الف) صفحه کلید
- ب) شفت گرداننده
- ج) حلقه گرداننده چرخدار سینی
- د) سینی شیشه ای
- ه) شیشه درب (محل مشاهده داخل دستگاه)
- و) درب دستگاه
- ز) قفل های ایمنی درب دستگاه
- ح) توری گریل (دقت شود فقط هنگام استفاده از برنامه گریل روی سینی شیشه ای قرار داده شود)

راه اندازی و نصب سینی چرخان

1. دقت شود هرگز سینی را بصورت وارونه قرار ندهید. هیچ وقت نباید مانعی برای چرخش صفحه وجود داشته باشد.
2. سینی و حلقه گرداننده همواره باید هنگام استفاده از دستگاه مورد استفاده قرار بگیرند.
3. ظروف خود را باید روی سینی گردان قرار دهید.
4. اگر به هر دلیلی سینی گردان و حلقه گرداننده آسیب دیده باشد، با مرکز خدمات پس از فروش شرکت آلیش تماس گرفته و تا جایگزین کردن آن ها از دستگاه استفاده نکنید.

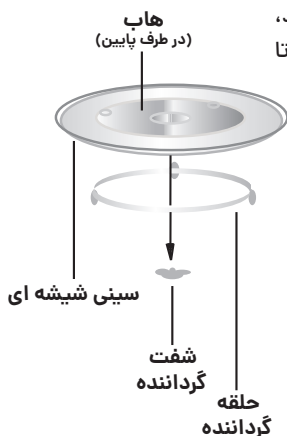

راه اندازی روی کانتر

(جهت نصب دستگاه حتما با خدمات پس از فروش شرکت آلیش تماس بگیرید)

تمام اقلام داخل بسته بندی را خارج کنید. مایکروویو را بررسی کنید تا آسیبی ندیده باشد و درب آن سالم بوده و شکستگی نداشته باشد. از راه اندازی دستگاه آسیب دیده بپرهیزید. در صورت مشاهده هر گونه ایراد، آن را با تکنسین های متخصص آلیش مطرح نمایید.
کابینت: تمام نوارهای محافظ روی مایکروویو را جدا کنید. صفحه میکایی را که برای محافظت از مگنترون به محفظه دستگاه وصل شده است، را جدا نکنید.

نصب مایکروویو

1. سطح صافی را انتخاب کنید که فضای تهویه مناسبی برای ورود و خروج هوا داشته باشد.
 - حداقل ارتفاع نصب باید 85 سانتی متر از سطح زمین باشد.
 - سطح پشتی دستگاه باید رو به دیوار باشد. حداقل 30 سانتی متر بالای دستگاه فضای خالی بوده و فاصله تا دیوارها حداقل 20 سانتی متر باشد.
 - پایه های دستگاه را جدا نکنید.
 - مسدود کردن راه های تهویه دستگاه میتواند به دستگاه آسیب برساند.
 - تا جای ممکن دستگاه را با فاصله از رادیو و تلویزیون نصب کنید. عملکرد دستگاه میتواند با کارکرد گیرنده های تلویزیون و رادیو تداخل داشته باشد.
2. دستگاه را به پریز برق خانگی استاندارد متصل کنید. دقت داشته باشید که ولتاژ پریز برق با دستگاه شما که بر روی برچسب قید شده، برابر باشد.

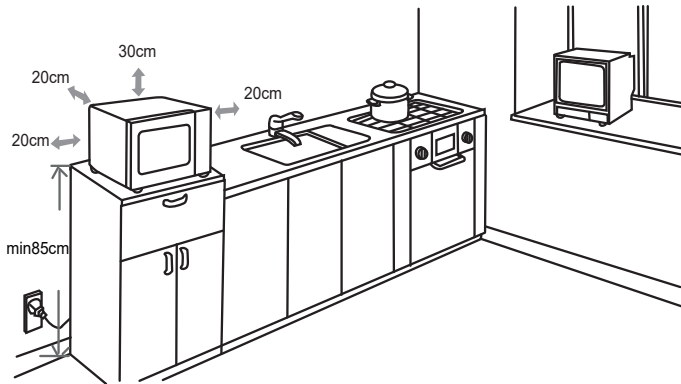

هشدار



- مایکروویو را روی اجاق گاز یا سایر وسایل گرماساز نصب نکنید. اگر در نزدیکی یا روی منبع حرارت نصب شود، مایکروویو ممکن است آسیب ببیند و گارانتی آن باطل می شود.
- سطوح قابل لمس دستگاه هنگام کار کردن ممکن است داغ شود.

دستورالعمل اجرایی

این مدل مایکروویو اسمانگن از قطعات الکتریکی مدرن تولید شده است تا نیازهای پخت و پز شما را به راحتی مرتفع کند.

1. تنظیمات ساعت

وقتی دستگاه روشن میشود، صفحه نمایش "00:00" را نشان داده و زنگ هشدار یکبار به صدا در می آید.
- دکمه "CLOCK / KITCHEN TIMER" را یکبار فشار دهید. عبارت "00:00" نشان داده میشود.
- ولومی روی دستگاه را چرخانده (👉) و ساعت مورد نظر را انتخاب کنید. عدد انتخابی باید بین 0 تا 23 (تنظیمات 24 ساعته) باشد.
- دکمه "CLOCK/KITCHEN TIMER" را فشار دهید، دقیقه شمار به حالت چشمک زن خواهد شد.
- ولومی روی دستگاه را چرخانده (👉) و دقیقه مورد نظر را انتخاب کنید. عدد انتخابی باید بین 0 - 59 باشد.
- برای اتمام تنظیمات ساعت "CLOCK / KITCHEN TIMER" را فشار دهید، " . " به حالت چشمک زن در خواهد آمد.

نکته: حین تنظیمات ساعت دستگاه، اگر "STOP/CLEAR" را فشار دهید، تنظیمات بصورت خودکار به حالت قبلی باز میگردد.

2. تایمر پخت

- دکمه "CLOCK/ KITCHEN TIMER" را دوبار فشار دهید. عبارت "00:00" نشان داده می شود.
- ولومی روی دستگاه را چرخانده (👉) و زمان مناسب را انتخاب کنید. حداکثر زمان قابل انتخاب 95 دقیقه میباشد.
- برای ثبت تنظیمات دکمه "START / +30.SEC / CONFIRM" را فشار دهید.
- وقتی زمان پخت تمام شود، زنگ هشدار 5 بار به صدا در خواهد آمد و صفحه نمایش دستگاه ساعت را نشان میدهد.

نکته: تایمر پخت با ساعت تفاوت دارد، زمان پخت شمارشگر بوده ولی ساعت، زمان را نشان میدهد.

3. پخت مایکروویو

- دکمه " MICROWAVE " را یکبار فشار دهید. صفحه نمایش "P100" را نشان میدهد.
- با چندبار فشردن این دکمه توان انتخابی خود را از بین "P10, P30, , P100" انتخاب کنید.
- سپس دکمه "START / +30.SEC / CONFIRM" را جهت تایید توان مورد نظر فشار دهید
- ولومی روی دستگاه را چرخانده و زمان مناسب را انتخاب کنید. (حداکثر زمان مجاز 95 دقیقه میباشد)
- برای تایید زمان و شروع بکار دستگاه "START / +30.SEC / CONFIRM" را مجدداً فشار دهید.

مثال: اگر می‌خواهید دستگاه با 80 درصد توان و به مدت 20 دقیقه عملیات پخت را انجام دهید، مسیر زیر را باید طی کنید:

1. دکمه " MICROWAVE " را دوبار فشار دهید تا صفحه نمایش عبارت "P80" را نشان دهد.
2. سپس دکمه "START / +30.SEC / CONFIRM" را فشار دهید تا تنظیمات انتخابی تایید شده و صفحه نمایش عبارت "P80" را نشان دهد.
3. حال ولومی روی دستگاه را آنقدر بچرخانید تا صفحه نمایش عبارت "20:00" را نشان دهد.
4. "START / +30.SEC / CONFIRM" را انتخاب کنید تا پخت آغاز شود.

نکته: گام‌های زمان به شرح زیر هستند:

- دقیقه 0 الی 1: بصورت ۵ ثانیه ای
- دقیقه 1 الی 5: بصورت ۱۰ ثانیه ای
- دقیقه 5 الی 10: بصورت ۳۰ ثانیه ای
- دقیقه 10 الی 30: بصورت ۱ دقیقه ای
- دقیقه 30 الی 95: بصورت ۵ دقیقه ای

جدول توان مایکروویو

دفعات	یک بار	دو بار	سه بار	چهار بار	پنج بار
توان دستگاه	100 %	80 %	50 %	30 %	10 %

4. پخت گریل و ترکیبی

- دکمه "GRILL / COMBI" را فشار دهید. صفحه نمایش عبارت "G-1" را نمایش می‌دهد.
- با فشاردادن مجدد دکمه "GRILL / COMBI" و با چرخاندن ولومی توان مورد نظر را از بین "G-1, C-1, C-2, C-3, C-4" انتخاب کنید.
- با فشردن "START / +30.SEC / CONFIRM" تنظیمات انتخابی تایید می‌شود.
- حال می‌توانید با چرخاندن ولومی زمان مورد نظر را انتخاب کنید (حداکثر 95 دقیقه)
- با فشردن "START / +30.SEC / CONFIRM"، پخت آغاز می‌شود.

مثال:

- اگر می‌خواهید از قابلیت گریل دستگاه به مدت 10 دقیقه استفاده کنید مسیر زیر را طی کنید:
1. گزینه "GRILL / COMBI" را یکبار فشار دهید تا عبارت "G-1" نمایش داده شود.
 2. با فشردن "START / +30.SEC / CONFIRM" تنظیمات انتخابی را تایید کنید.
 3. ولومی روی دستگاه را تا جایی بچرخانید که صفحه نمایش عبارت "10:00" را نشان دهد.
 4. با فشردن "START / +30.SEC / CONFIRM"، تنظیمات انتخابی تایید شده و پخت آغاز می‌شود.

نکته:

با گذشتن نصف زمان گریل، دستگاه دوبار آلارم میزند. این یک امر طبیعی است. در این هنگام درب دستگاه را باز کرده و سپس غذا را برگردانید تا طرف دیگر آن نیز به خوبی گریل و پخته شود. درب را بسته و مجدداً با انتخاب "START / +30.SEC / CONFIRM" پخت را ادامه دهید. اگر کاری نکنید عملیات بصورت خودکار مجدداً آغاز میشود.

جدول پخت ترکیبی

دستور العمل	نمایشگر	مایکروویو	گریل	کانوکشن
1	C-1	●		●
2	C-2	●	●	
3	C-3		●	●
4	C-4	●	●	●

5. پخت کانوکشن (با عملکرد پیش گرم کردن)

پخت کانوکشن به شما امکان می دهد که غذا را مانند یک فر سنتی و معمولی بپزید. در این حالت از قابلیت مایکروویو استفاده نمی شود. توصیه می شود قبل از قرار دادن غذا در دستگاه، آن را تا دمای مناسب گرم کنید.

- دکمه "CONVECTION" را فشار دهید، عبارت "c 140" چشمک زن میشود.

- با فشردن چندباره این دکمه یا چرخاندن ولومی، دمای مورد نظر را انتخاب کنید (140 تا 230 درجه)

- با فشردن دکمه "START / +30.SEC / CONFIRM" تنظیمات انتخابی تایید شده و فرآیند پیش گرم کردن آغاز میشود. وقتی دستگاه به دمای مورد نظر رسید هشدار اعلان دوبار به صدا در میآید تا به شما یادآوری کند که غذا را داخل دستگاه قرار دهید.

- غذا را داخل دستگاه قرار داده و با چرخاندن ولومی زمان مورد نظر را انتخاب کنید (حداکثر 95 دقیقه)

- با فشردن "START/+30.SEC/CONFIRM" تنظیمات انتخابی را تایید کرده و پخت را شروع کنید.

نکته:

الف) تا زمانی که دستگاه فرآیند پیش گرم شدن را تمام نکرده، امکان انتخاب زمان وجود ندارد. با رسیدن دستگاه به دمای مورد نظر باید درب دستگاه را باز کنید تا بتوانید زمان را وارد کنید.

ب) اگر در مدت 5 دقیقه پس از صدای زنگ هشدار زمان پخت انتخاب نشود، پیش گرم کردن دستگاه متوقف شده و صدای اعلان 5 بار پخش میشود که این به معنی بازگشت دستگاه به تنظیمات عادی و پایان کار دستگاه میباشد.

6. پخت کانوکشن (بدون پیش گرم کردن)

- با یکبار فشار دادن "CONVECTION"، عبارت "c 140" به حالت چشمک زن درمیآید.

- با فشردن و نگه داشتن دکمه "CONVECTION" و یا چرخاندن ولومی، دمای مورد نظر را انتخاب کنید (از 140 تا 230 درجه)

- با فشردن "START / +30.SEC / CONFIRM" تنظیمات انتخابی را تایید کنید.

- ولومی روی دستگاه را آن قدر بچرخانید تا زمان مورد نظر انتخاب شود (حداکثر 95 دقیقه)

- "START / +30.SEC / CONFIRM" را فشار دهید تا پخت آغاز شود.

7. پخت چندمرحله ای

حداکثر میتوانید 2 مرحله را انتخاب کنید. اگر به یخ زدایی نیاز دارید، این مرحله باید مرحله اول باشد. با اتمام هر مرحله هشدار اعلان به صدا درآمده و مرحله بعد آغاز میشود.

نکته: تنظیمات پخت خودکار (AUTO MENU) و پیش گرمایش (PRE HEAT) را نمیتوانید بعنوان یک مرحله از پخت چندمرحله ای انتخاب کنید.

مثال:

اگر قصد دارید غذای خود را به مدت 5 دقیقه یخزدایی کرده و پس از آن با توان 80 درصدی مایکروویو به مدت 7 دقیقه بپزید، مراحل زیر را طی کنید:

1. گزینه "W.T./TIME DEFROST" را دوبار فشار دهید، صفحه نمایش "D-2" را نشان میدهد.
2. ولومی را چرخانده و زمان یخزدایی (5 دقیقه) را انتخاب کنید.
3. گزینه "MICROWAVE" را یکبار فشار دهید، "P100" نشان داده میشود.
4. به فشردن مجدد "MICROWAVE" تا نمایش "P80" ادامه دهید. این گزینه به معنای انتخاب توان 80 درصدی برای پخت است.
5. با انتخاب "START / +30.SEC / CONFIRM" تنظیمات انتخابی را تایید کنید.
6. با چرخاندن ولومی، مدت زمان 7 دقیقه را انتخاب کنید.
7. با فشردن مجدد "START / +30.SEC / CONFIRM" تنظیمات انتخاب شده و پخت آغاز می شود.

8. پخت سریع

- در حالت آماده بکار دستگاه، "START / +30.SEC / CONFIRM" را انتخاب کنید تا دستگاه با توان 100 درصدی به مدت 30 ثانیه شروع بکار کند. با هر بار فشردن این کلید 30 ثانیه به زمان افزوده میشود. (حداکثر زمان مجاز 95 دقیقه میباشد.)

- حین پخت مایکروویو، گریل، کانوکشن و ترکیبی، زمان پختن را میتوانید با فشردن "START / +30.SEC / CONFIRM" به مدت 30 ثانیه افزایش دهید.

نکته: این عملکرد در حالت های یخزدایی و منوی خودکار کارکردی نخواهد داشت.

9. عملکرد خودکار

- در حالت آماده بکار با چرخاندن ولومی عملکرد مورد نظر را از بین گزینه های "A10 , ..., A2 , A1" انتخاب کنید.

- "START / +30.SEC / CONFIRM" را فشار داده تا گزینه مورد نظر را انتخاب کنید.

- با چرخاندن ولومی وزن مورد نظر را بر اساس گرم انتخاب کنید.

- با فشردن "START / +30.SEC / CONFIRM" پخت آغاز میشود.

نکته: عملکرد پخت کیک (A9) تحت عملکرد کانوکشن اتفاق میفتد. برای این کار لازم است دستگاه تا 160 درجه پیش گرم شود. پس از چند دقیقه که اعلان اتمام پیش گرمایش به صدا در آمد، کیک را داخل دستگاه بگذارید. پس از گذاشتن کیک داخل دستگاه شمارشگر بکار خواهد افتاد تا کیک به نحو بهتری پخته شود.

جدول منو پخت خودکار

توان	صفحه نمایش	وزن (گرم)	منو
C-4	200	200	A1 Pizza (پیتزا)
	300	300	
	400	400	
100 %	1	230 (1 عدد)	A2 Potato (سیب زمینی)
	2	460 (2 عدد)	
	3	690 (3 عدد)	
100 %	150	150	A3 Meat (گوشت)
	300	300	
	450	450	
	600	600	
80 %	150	150	A4 Fish (ماهی)
	250	250	
	350	350	
	450	450	
	650	650	
100 %	150	150	A5 Vegetable (سبزیجات)
	350	350	
	500	500	
100 %	1	240 گرم (1 فنجان)	A6 Beverage/Coffee (نوشیدنی/قهوه)
	2	480 گرم (2 فنجان)	
	3	720 گرم (3 فنجان)	
80 %	50	50 (با 450 میلی لیتر آب)	A7 Pasta (پاستا)
	100	100 (با 800 میلی لیتر آب)	
	150	150 (با 1.2 لیتر آب)	
80 %	50	50	A8 Popcorn (پاپ کورن)
	100	100	
بیش گرم تا 160 درجه	475	475	A9 Cake (کیک)
C-4	500	500	A10 Chicken (مرغ)
	750	750	
	1000	1000	
	1200	1200	

10. یخ زدایی بر اساس وزن

- دکمه "W.T./TIME DEFROST" را یکبار فشاردهید، صفحه نمایش عبارت "d-1" را نشان خواهد داد.
- ولومی را چرخانده و وزن غذای مورد نظر را انتخاب کنید. وزن مورد نظر بین 100 تا 2000 گرم میتواند باشد
- با فشردن "START / +30.SEC / CONFIRM" یخزدایی آغاز میشود.

11. یخ زدایی با زمان

- دکمه "W.T./TIME DEFROST" را دوبار فشار دهید، صفحه نمایش عبارت "d-2" را نشان خواهد داد.
- ولومی را چرخانده و زمان مورد نظر را انتخاب کنید. حداکثر زمان 95 دقیقه است.
- با فشردن "START / +30.SEC / CONFIRM" یخزدایی آغاز میشود.

12. بررسی عملکرد

- در طول مدت پخت با فشردن دکمه "CLOCK / KITCHEN TIMER" ساعت به مدت 2 الی 3 ثانیه نمایش داده می شود.
- در حین پخت گزینه "MICROWAVE" را انتخاب کنید، با اینکار توان به مدت 2 الی 3 ثانیه نشان داده می شود.

13. عملکرد قفل برای کودک

قفل کردن:

در حالت آماده بکار دکمه "STOP/CLEAR" را برای 3 ثانیه نگه دارید. یک بوق ممتد شنیده خواهد شد که نشانگر ورود دستگاه به حالت قفل کودک است و علامت "  " روشن میگردد. در صورت تنظیمات ساعت، روی صفحه نمایش ساعت نشان داده خواهد شد در غیر این صورت صفحه نمایش خاموش بوده و قفل کودک فعال می گردد.

بازکردن قفل:

در حالت قفل، دکمه "STOP/CLEAR" را برای 3 ثانیه نگه دارید، بوق ممتدی شنیده خواهد شد که بیان گر غیرفعال شدن حالت قفل است و "  " خاموش می شود.

14. مشخصات

1. وقتی در ابتدا ولومی را میچرخانید، صدای زنگ شنیده خواهد شد.
2. برای ادامه فرآیند پخت (در صورتی که حین فرآیند درب دستگاه را باز کرده باشید که در هنگام کارکرد مایکروویو مجاز به اینکار نیستید) دکمه "START / +30.SEC / CONFIRM" را باید فشار دهید.
3. در صورتی که برنامه ای را انتخاب کرده و در مدت حداکثر 5 دقیقه "START / +30.SEC / CONFIRM" را لمس نکنید، تنظیمات لغو شده و زمان کنونی نمایش داده می شود.
4. با لمس هر دکمه ای، دستگاه اعلان پخش میکند. در صورت عدم پخش اعلان لمس موفقیت آمیز نبوده است.
5. پخت اعلان 5 بار پشت هم نشان گر پایان عملیات پخت انتخابی میباشد

ایرادات عادی	
ایجاد اختلال مایکروویو روی امواج تلویزیون	این احتمال وجود دارد که امواج مایکروویو با امواج رادیو و تلویزیون تداخل پیدا کند، این تداخل مشابه اختلالات ناشی از لوازم برقی کوچک مانند همزن، پنکه و ... بوده و مشاهده آن امری عادی است.
کم شدن نور لامپ دستگاه	هنگام کار به دلیل نوسانات برق احتمال کم شدن نور دستگاه وجود دارد. این امر عادی است.
تجمع بخار روی درب و خروج هوای گرم از تهویه	حین پختن غذا، این احتمال وجود دارد که بخار از غذا خارج شود. بیشتر این بخارات حین تهویه خارج می شود و بخشی از بخار ممکن است داخل محفظه مانده و بر روی شیشه نشیند که این امر عادی است.
روشن کردن اتفاقی دستگاه بدون آنکه غذا داخل آن باشد.	روشن کردن دستگاه وقتی غذایی داخل آن نیست ممنوع است چراکه بسیار خطرناک و حادثه آفرین است.

مشکل	دلیل احتمالی	راهکار
دستگاه روشن نمی شود	دوشاخه دستگاه به خوبی به پریز برق وصل نشده است	دوشاخه را از پریز خارج کرده و بعد از 10 ثانیه مجدداً به برق وصل کنید
	فیوز پریده و یا سوخته است	فیوز را تعویض کرده یا مجدداً راه اندازی کنید (تعمیر توسط متخصصین آلیش باید انجام شود)
	مشکل از پریز برق یا جریان برق ورودی به دستگاه است	پریز را با دستگاه های دیگر تست کنید
مایکروویو مواد غذایی را به خوبی گرم نمی کند	درب کامل بسته نشده	درب را کامل ببندید
زمانیکه دستگاه کار می کند اما سینی آن حین کار نمی چرخد	چرخ های ریل حلقه ای کثیف شده است	آن را خارج کرده و نظافت نمایید.



بر اساس قوانین و مقررات دورریزی لوازم و تجهیزات برقی (EWE)، لوازم برقی باید بطور مجزا جمع آوری گردیده و بازیابی شوند. در صورتی که لازم داشتید که این وسیله برقی خود را کنار بگذارید، آن را با سایر لوازم خانه داخل سطل زباله نگذارید و آن را به مراکز بازیافت شهرداری تحویل دهید.

لطفاً پیش از استفاده از مایکروویو اسماگن،
دفترچه راهنما را به دقت مطالعه کرده و برای
استفاده‌های بعدی نزد خود نگه دارید.



ALISH

بیش از نیم قرن تجربه

تهران، خیابان میرداماد، جنب پمپ بنزین، پلاک ۱۸۱ کدپستی: ۱۹۱۹۹۱۳۸۱۱ تلفن: ۰۲۱-۷۹۲۳۸

WWW.SMAGENHOME.COM